

## Die Vorteile von ARMIS ONE 2024:

- ✓ Keine Aufsicht oder Bewachung erforderlich.
- ✓ Sicher und beständig gegen Vandalismus und Manipulation.
- ✓ Zertifiziert als Einzelmodul gemäß ISO 22434-1 / DIN SPEC 91414-1.
- ✓ Optimale Durchgangsbreite von 1.2 Metern zwischen den Sperrsegmenten.
- ✓ Ungehindertes Passieren der Sperre für Fußgänger, Radfahrer und Rollstuhlfahrer.
- ✓ Einfaches manuelles Absenken/Umliegen der Sperrsegmente für kontrollierte Durchfahrten von Einsatzfahrzeugen.

## Technische Zeichnungen:

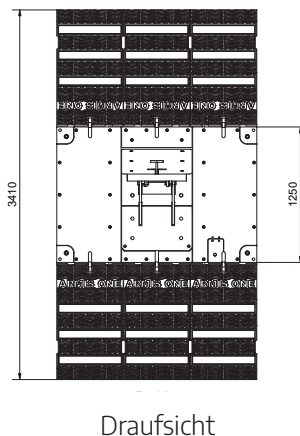
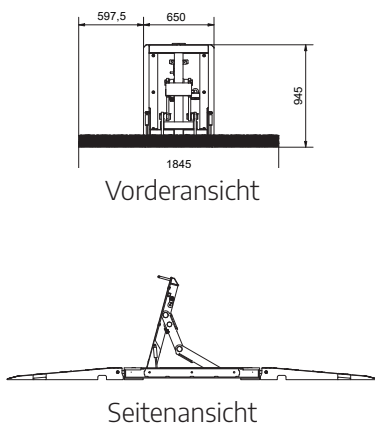

## Zertifizierung:



### Anpralltest

Fahrzeugklasse

**N2A** LKW

**7.5t**

Anprallwinkel

**90°**

Fahrzeugeindringtiefe

**8.3m**

**48 km/h**

Anprallgeschwindigkeit

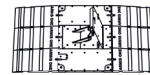
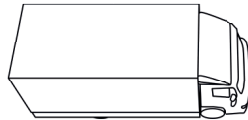

Test	Eindringtiefe	kJ   km/h	Gewicht	Anprallwinkel	Fahrzeugklasse	Anzahl Elemente
ISO 22343-1:2023	8.3 m	634.0   48.0	7.500 kg	90°	N2A	1

### Verschiebetest

Fahrzeugklasse

**N2A** LKW

**7.5t**

Anprallwinkel

**90°**

Verschiebeweg

**0.11m**

Verschiebeweg

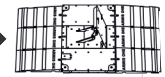
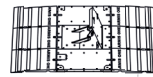
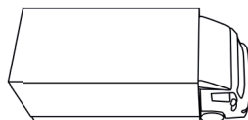

Test	Verschiebeweg	Gewicht	Anprallwinkel	Fahrzeugklasse	Anzahl Elemente
DIN SPEC 91414-1	0.11 m	7.500 kg	90°	N2A	1

Manipulationsprüfung nach DIN SPEC 91414-1 bestanden MK2.  
Schiebetest nach DIN SPEC 91414-1 bestanden.

## Logistikkonzept:

Stapelbare Schwerlastpaletten für sicheren Transport und platzsparende Lagerung.

Gewicht ohne Sperren	230 kg
Gewicht inkl. Sperren	1.770 kg

Gewicht ohne Sperren	195 kg
Gewicht inkl. Sperren	1.735 kg

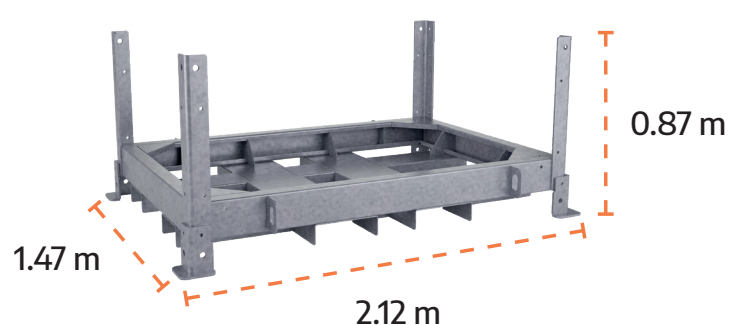
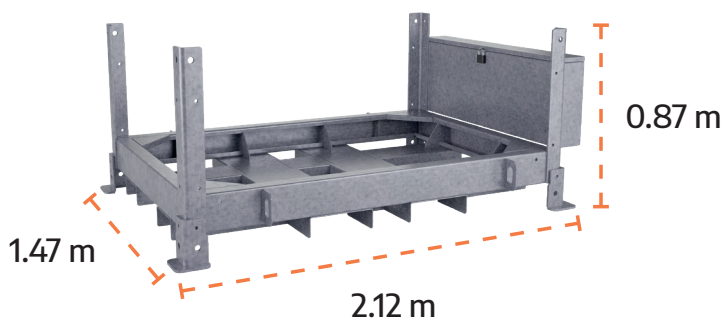

für weitere Informationen  
**QR Code scannen**  
[www.zufahrtssperre.de](http://www.zufahrtssperre.de)

[fsb@volkmann-sv.de](mailto:fsb@volkmann-sv.de)  
**+49 2602 9470 275**

Hohe Straße 9-17 | 56410 Montabaur